



ΠΕΤΡΟΣ Γ. ΔΟΥΚΑΣ



ΣΠΑΡΤΗ

Η ΠΡΩΤΗ ΔΗΜΟΚΡΑΤΙΑ



ΣΠΑΡΤΗ

Η ΠΡΩΤΗ ΔΗΜΟΚΡΑΤΙΑ

ΤΙΤΛΟΣ ΒΙΒΛΙΟΥ: **Σπάρτη. Η Πρώτη Δημοκρατία**
ΣΥΓΓΡΑΦΕΑΣ: Πέτρος Γ. Δούκας
ΕΠΙΜΕΛΕΙΑ – ΔΙΟΡΘΩΣΗ ΚΕΙΜΕΝΟΥ: Κλειώ Σαλακίδου
ΣΥΝΘΕΣΗ ΕΞΩΦΥΛΛΟΥ: DTP Εκδόσεις Ψυχογιός
ΗΛΕΚΤΡΟΝΙΚΗ ΣΕΛΙΔΟΠΟΙΗΣΗ: On-line – Χατζηδάκης Εμμανουήλ & Στυλιανός Ο.Ε. – Κλειώ Σαλακίδου

© Πέτρος Γ. Δούκας, 2021
© Φωτογραφιών εξωφύλλου: Andrea Mazzocchetti/pixels.com, Taigi/Shutterstock Images
© ΕΚΔΟΣΕΙΣ ΨΥΧΟΓΙΟΣ Α.Ε., Αθήνα 2021

Πρώτη έκδοση: Ιούνιος 2021

Έντυπη έκδοση ISBN 978-618-01-4100-9
Ηλεκτρονική έκδοση ISBN 978-618-01-4113-9

Τυπώθηκε στην Ευρωπαϊκή Ένωση, σε χαρτί ελεύθερο χημικών ουσιών, προερχόμενο αποκλειστικά και μόνο από δάση που καλλιεργούνται για την παραγωγή χαρτιού.

Το παρόν έργο πνευματικής ιδιοκτησίας προστατεύεται κατά τις διατάξεις του Ελληνικού Νόμου (Ν. 2121/1993 όπως έχει τροποποιηθεί και ισχύει σήμερα) και τις διεθνείς συμβάσεις περί πνευματικής ιδιοκτησίας. Απαγορεύεται απολύτως η άνευ γραπτής αδείας του εκδότη κατά οποιοδήποτε τρόπο ή μέσο αντιγραφή, φωτοανατύπωση και εν γένει αναπαραγωγή, διανομή, εκμίσθωση ή δανεισμός, μετάφραση, διασκευή, αναμετάδοση, παρουσίαση στο κοινό σε οποιαδήποτε μορφή (ηλεκτρονική, μηχανική ή άλλη) και η εν γένει εκμετάλλευση του συνόλου ή μέρους του έργου.

ΕΚΔΟΣΕΙΣ ΨΥΧΟΓΙΟΣ Α.Ε.	PSYCHOGIOS PUBLICATIONS S.A.
<i>Από το 1979</i>	<i>Publishers since 1979</i>
Έδρα:	Head Office:
Τατοίου 121, 144 52 Μεταμόρφωση	121, Tatoiou Str., 144 52 Metamorfossi, Greece
Βιβλιοπωλείο:	Bookstore:
Εμμ. Μπενάκη 13-15, 106 78 Αθήνα	13-15, Emm. Benaki Str., 106 78 Athens, Greece
Τηλ.: 2102804800 • fax: 2102819550	Tel.: 2102804800 • fax: 2102819550

e-mail: info@psychogios.gr
www.psychogios.gr • <http://blog.psychogios.gr>

ΠΕΤΡΟΣ Γ. ΔΟΥΚΑΣ



ΣΠΑΡΤΗ

Η ΠΡΩΤΗ ΔΗΜΟΚΡΑΤΙΑ



ΑΛΛΑ ΕΡΓΑ ΤΟΥ ΣΥΓΓΡΑΦΕΑ

Η Εποχή του Ευρώ και η Ελλάδα

[180 σελ., 1998, Εκδ. Ινστιτ. Δημοκρ. Κωνστ. Καραμανλή]

Οικονομικές Θεωρίες, Αρχές Διοίκησης και Αρχαία Ελληνική Σκέψη

[950 σελίδες, 1η εκδ. 2003, 7η εκδ. 2022]

Κινδυνεύει η Δημοκρατία; Η Άνοδος

και Παρακμή των Αρχαίων Ελληνικών Δημοκρατιών

[600 σελ., 2022]

24 Αιώνες πριν τον Μαρξ:

Κομμουνιστικές Ιδέες στην Αρχαία Ελληνική Σκέψη

[200 σελ., 2022]

Ηγετικές Αρετές σύμφωνα με την Αρχαία Ελληνική Σκέψη

[300 σελ., 2022]

Στη μνήμη των γονέων μου,
Γιώργου και Μαίρης Δούκα

[και στην Ιλεάνα (που έχει υπομείνει
πολλά δεινά δίπλα μου),
στη Λουκία, στην Ιωάννα, στη Μαρίνα,
στον Γιάννη Ζαβό (γιο της αδελφής μου),
στον Γκογκολή Αλβέρτη
και στον Γιωργάκη, που τον Μάρτιο (2021)
έκλεισε τα δεκαεφτά!]



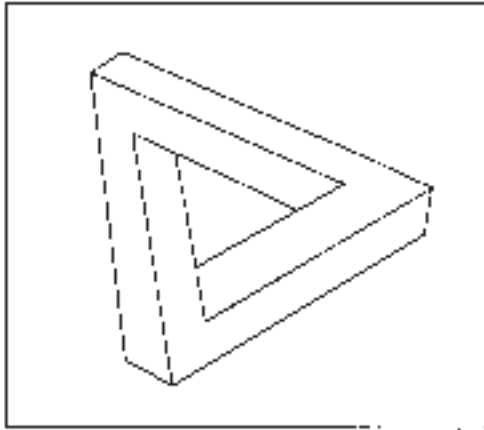

«The impossible Triangle» του Roger Penrose

Κάθε πλευρά και γωνία στο τρίγωνο αυτό είναι «αληθινή».
Το τρίγωνο όμως είναι αδύνατο να κατασκευαστεί στο σύνολό του.



Οι θέσεις που διατυπώνονται στην παρούσα έκδοση απηχούν τις προσωπικές απόψεις του συγγραφέα και μόνο.

Τυχόν επισημάνσεις και σχόλια για το βιβλίο στο petrosdoukas@petrosdoukas.gr



ΠΕΡΙΕΧΟΜΕΝΑ

ΠΡΟΛΟΓΟΣ	21
ΠΡΩΤΗ ΕΝΟΤΗΤΑ	
ΣΠΑΡΤΗ. Η ΠΡΩΤΗ ΔΗΜΟΚΡΑΤΙΑ.....	23
1. Προϊστορία	27
Υάκινθος	27
Σπαρτιάτες, Πέρσες και Αιγύπτιοι	27
Σπαρτιάτες και Ισραηλίτες	29
Τρωικός Πόλεμος και η κάθοδος των Δωριέων.....	31
Δωριείς και Αχαιοί	31
Αχαϊκή παρουσία στη Σπάρτη	32
Επιμειξία δωρικών και αχαϊκών αρχοντικών σογιών;	33
Βασική περίοδος σπαρτιατικής ιστορίας	34
2. Λυκούργος	35
Χωρίς θέατρο.....	38
Επινόηση μάχιμων θεσμών	40
Πολιτεία χωρίς γραπτούς νόμους	41
Φυλάς φυλάξαντα	42
Η πρώτη συνταγματική μοναρχία.....	43
Βασικά προτερήματα της νομοθεσίας τους Λυκούργου.....	44
Το μεγαλείο της πόλης προϋπόθεση για την ευδαιμονία των πολιτών	47
Στρατιωτική αγωγή, αλλά όχι στις «βάνουσες» εργασίες	47
Όμηρος, ο ποιητής των Σπαρτιατών	48
Θαυμαστές του Λυκούργου.....	48
Ο πρώτος οργανωμένος στρατός.....	52

3. Ποια ήταν η Πρώτη Δημοκρατία: η Αθήνα ή η Σπάρτη;	53
4. Η συνταγή της διπλής βασιλείας: Συνταγματική μοναρχία και πειθαρχία στις Αρχές και στα κελεύσματα της πόλης	57
Τι πέτυχε ο Λυκούργος με τον θεσμό της διπλής βασιλείας.....	59
Πιο αδύναμη βασιλική εξουσία, αλλά με μεγαλύτερη διάρκεια	63
Βασιλείς: Πειθαρχία στις Αρχές και στα κελεύσματα της πόλης	64
Ήταν πλούσιοι οι βασιλιάδες της Σπάρτης;.....	66
Τα βασικά τους προνόμια.....	68
5. Η Γερουσία	73
Γερουσία, ολιγαρχία, οικονομικές ανισότητες και Res-publica	76
6. Ο θεσμός των Εφόρων	79
Ισοτύρανοι	82
Διαφθορά	84
Εκλογή ή κλήρωση;.....	85
Γερουσία και Έφοροι.....	91
7. Σπαρτιάτες, οι απελευθερωτές των Ελλήνων;	93
Κατάλυση τυραννιών	96
8. Η Απέλλα, η γενική συνέλευση του λαού.....	101
Ιππείς, Αγαθοεργοί και Βιδιαίοι	107
Η μικρά εκκλησία.....	108
9. Μέτρα και διατάξεις κοινωνικής ισορροπίας.....	109
Συντηρητισμός στη δημιουργία και αποθησαύριση πλούτου	116
Δάνειο προς τους Αθηναίους ολιγαρχικούς.....	117
Αλλαγή αντιλήψεων για τα δημόσια οικονομικά	118
Διαφθορά	119
Το πολίτευμα με τη μεγαλύτερη διάρκεια στην ιστορία της ανθρωπότητας .	119
Το πρώτο σύνταγμα – δικλείδες ασφαλείας και ισορροπία	122
Σπουδαίοι πολέμαρχοι.....	123
«Πολιτείαν ἀμίμητον».....	124

Σπαρτιατική πειθαρχία, αιδώς και πίστη στις παραδόσεις.....	127
Ακλόνητη φάλαγγα.....	131
10. Επιτεύγματα της νομοθεσίας του Λυκούργου.....	135
11. Οι Σπαρτιάτισσες	145
12. Η παγίδα του Θουκυδίδη και η ευθύνη για την έναρξη του Πελοποννησιακού Πολέμου	155
Το ιστορικό	156
Η προϊστορία του Πελοποννησιακού Πολέμου	157
Ο συνεχής επεκτατισμός της Αθήνας και οι ευθύνες του Περικλή	159
Ήθελε ο Περικλής να αποφύγει κάποια προανακριτική εξέταση για τις δαπάνες του Παρθενώνα;.....	163
13. Ήταν η Σπάρτη μία ολιγαρχική ή απολυταρχική πόλις;	169
500 χρόνια πριν από τον Αριστοτέλη.....	173
Σπάρτη, η πνευματικά ακαλλιέργητη;	175
Λυκούργος και Κομφούκιος.....	183
Περιλήψη των βασικών ατελειών.....	183
14. Η τάση για συσσώρευση και οι οικονομικές ανισότητες, συνωμοσίες και στάσεις.....	187
Συνωμοσίες και στάσεις.....	188
Ξεκλήρισμα των βασιλικών οίκων	196
Μέχρι το 165 μ.Χ. η Σπάρτη έδειχνε να ευημερεί οικονομικά.....	200
Λέσχες	201
Τι δείχνουν όλα αυτά για τη Σπάρτη των ρωμαϊκών χρόνων;	202
Επιγραμματικά το ρέκβιμ και η αναγέννηση.....	202
ΔΕΥΤΕΡΗ ΕΝΟΤΗΤΑ	
ΡΕΠΟΥΜΠΛΙΚΑΝΙΣΜΟΣ ΚΑΙ ΔΗΜΟΚΡΑΤΙΑ.....	205
15. Δημοκρατία και «Πάση Πολιτεία», η αμερικανική ρεπουμπλικανική δημοκρατία, η «Πολιτεία» του Αριστοτέλη, η ρεπουμπλικανικού τύπου δημοκρατία του Λυκούργου, του Σόλωνα και της Ρώμης.....	207

Βασικό ζήτημα: Η προστασία της ατομικής περιουσίας.....	209
A. Ο αμερικανικός ρεπουμπλικανισμός	210
B. Ο ρεπουμπλικανισμός στην «Πολιτεία» (από τα «Πολιτικά»)	
του Αριστοτέλη	216
Το μοναρχικό πολίτευμα	216
Η γνώμη των πολλών: Αριστοτέλης και Σωκράτης (Πλάτων)	217
Μεικτό πολίτευμα	223
Η τυραννία των πολλών	223
Η διαφορετικότητα μεταξύ των δημοκρατικών πολιτευμάτων.....	227
Ύμνος στη μεσαία τάξη.....	229
Η Πολιτεία (=ρεπουμπλικανική δημοκρατία του Αριστοτέλη).....	230
Γ. Ο ρεπουμπλικανισμός του Λυκούργου	236
Δ. Ο ρεπουμπλικανισμός του Σόλωνα.....	238
E. Η ρεπουμπλικανική δημοκρατία της Ρώμης	
υπό το βλέμμα δύο Ελλήνων ιστορικών	241
Σύμφωνα με την αφήγηση του Διονύσιου του Αλικαρνασσεύς.....	242
Πολύβιος.....	245
16. Αρχίλοχος ή Τυρταίος.....	249
17. Βρασίδας.....	251
18. Ξάνθιππος.....	255
19. Είλωτες.....	258
Ονομασία.....	260
 ΠΑΡΑΡΤΗΜΑ	
ΕΠΙΣΤΟΛΗ ΠΡΟΣ VLADIMIR PUTIN.....	277
ΕΠΙΣΤΟΛΗ ΠΡΟΣ BORIS JOHNSON	280
ΑΠΑΝΤΗΣΗ ΣΤΟΝ κ. ΜΥΚΕ COLE	282
ΠΑΡΟΥΣΙΑΣΗ ΜΟΥ ΣΤΗ ΣΕΙΡΑ UNIVERSITY OF NOTTINGHAM SPARTA ONLINE DISCUSSION SERIES.....	286

ΠΑΝΗΓΥΡΙΚΟΣ ΔΗΜΑΡΧΟΥ ΣΠΑΡΤΗΣ ΠΕΤΡΟΥ Γ. ΔΟΥΚΑ ΓΙΑ ΤΑ 2.500 ΧΡΟΝΙΑ ΑΠΟ ΤΗ ΜΑΧΗ ΤΩΝ ΘΕΡΜΟΠΥΛΩΝ	288
ΧΡΟΝΟΛΟΓΙΚΑ	299
ΕΥΡΕΤΗΡΙΟ ΟΡΩΝ	329
ΕΥΡΕΤΗΡΙΟ ΟΝΟΜΑΤΩΝ	333



Σπάρτη.
Χάρτα του Ρήγα Βελεστινλή Θετταλού, Φύλλο 2, 1797,
Aristotle University Digital Collections



ΠΡΟΛΟΓΟΣ

Όταν ο βασιλιάς Πύρρος εισέβαλε ξαφνικά στη Λακωνική, 272 π.Χ., ο Σπαρτιάτης πρέσβυς Μανδροκλείδας τού είπε *«τῇ φωνῇ λακωνίζων»*: «εάν μεν εἶσαι θεός, δεν φοβόμαστε μην πάθουμε τίποτα γιατί δεν σε έχουμε αδικήσει, αν όμως εἶσαι ἄνθρωπος, θα βρεθεί ἄλλος πιο δυνατός και από σένα».

(«αἰ μὲν ἐσσί τῦ γε θεός, οὐδὲν μὴ πάθωμεν· οὐ γὰρ ἀδικεῦμεν· αἰ δ' ἄνθρωπος, ἔσσειται καὶ τεῦ κάρρων ἄλλος».)

[Πλουτάρχου: «Πύρρος», 26.11]



Η σύντομη αυτή διατριβή δεν αφορά την ιστορία και τον πολιτισμό, τις τέχνες και τα γράμματα της αρχαίας Σπάρτης. Γι' αυτά έχουν γράψει σπουδαίες μελέτες ο Παναγιώτης Δούκας, ο Σαράντος Ι. Καργάκος, ο Απόστολος Πιερρής με μία πρόσφατη σειρά μνημειωδών μελετών για τον δωρικό πολιτισμό της Σπάρτης (τις βρίσκει κανείς μόνο στο διαδίκτυο, στο Ινστιτούτο Φιλοσοφικών Ερευνών της Πάτρας) και δεκάδες επιφανέστατοι λόγιοι στην Ελλάδα και στο εξωτερικό. Πραγματεύεται το μοναδικό στην ιστορία «ρεπουμπλικανικού» τύπου πολίτευμα της Σπάρτης. Πολίτευμα που θαύμαζαν οι ίδιοι οι αρχαίοι και του οποίου οι ρήτρες ήταν οι ιδρυτικές διατάξεις, οι γεννιότερες όλων των σύγχρονων δυτικών πολιτικών συστημάτων! Διατάξεις που κάπως αντέγραψαν και προσαρμόσαν στα δικά τους δεδομένα οι Ρωμαίοι και οι ΗΠΑ! Ο Λυκούργος πέτυχε να οργανώσει έτσι το πολίτευμα ώστε να έχει δικλίδες ασφαλείας, ισορροπία και ευστάθεια, έτσι ώστε οι ίδιοι οι Σπαρτιάτες να το θεωρούν δίκαιο και αντιπροσωπευτικό, και να μην υπάρχουν σημαντικές ομάδες πολιτών που να επιζητούσαν την ανατροπή του.

Το βιβλίο αυτό είναι μέρος μιας γενικότερης μελέτης μου για *«την Άνοδο και την Πτώση των Αρχαίων Δημοκρατιών»* που θα εκδοθεί προσεχώς. Είναι πλούσιο σε παραπομπές στα αρχαία κείμενα, ώστε (1) να μην υπάρχει καμία παρανόηση γιατί ερμηνεύω τα πράγματα όπως τα ερμηνεύω, και (2) για να σιγκλίσω και άλλους να ασχοληθούν με τα θέματα αυτά. Τα κείμενα είναι γραμμένα σε πολύ απλή γλώσσα ώστε να μπορούν να είναι κατανοητά από όλους.

Πολλά ευχαριστώ στην Κλειώ Σαλακίδου και στον Στέλιο Χατζηδάκη για τις απίθανες ώρες που διέθεσαν προσπαθώντας να φέρουμε το βιβλίο σε «εκδόσιμη» κατάσταση, και φυσικά τον κύριο

Θάνο Ψυχογιό και την κυρία Αγγέλα Σωτηρίου και όλη την ομάδα των Εκδόσεων Ψυχογιός για την εξαιρετική επαγγελματική δουλειά τους. Φυσικά κάποιες «ατέλειες» είναι αποτέλεσμα δικών μου εμμονών σχετικά με τον τρόπο που γράφω και παρουσιάζω τις σκέψεις μου (I did it my way, όπως τραγουδούσε ο Φρανκ Σινάτρα), και όχι παράβλεψη του Εκδοτικού Οίκου!

ΠΡΩΤΗ ΕΝΟΤΗΤΑ
ΣΠΑΡΤΗ: Η ΠΡΩΤΗ ΔΗΜΟΚΡΑΤΙΑ

Για τα αρχαία αποσπάσματα του βιβλίου ελήφθησαν υπόψη τα πρωτότυπα κείμενα των Εκδόσεων Oxford Classical Texts και Loeb Classical Library.



«Από τις ελληνικές χώρες, η φιλοσοφία πρωτοφάνηκε στην Κρήτη και στη Σπάρτη και εκεί είναι περισσότερο διαδεδομένη· σε κανένα άλλο μέρος του κόσμου δε βρίσκονται τόσο δάσκαλοι της φιλοσοφίας όσοι εκεί»

(«φιλοσοφία γάρ ἔστιν παλαιοτάτη τε καὶ πλείστη τῶν Ἑλλήνων ἐν Κρήτη τε καὶ ἐν Λακεδαίμονι, καὶ σοφισταὶ πλεῖστοι γῆς ἐκεῖ εἰσιν»)

[Πλάτωνας: «Πρωταγόρας», 342a-b]



«Αφού μαζευόταν ο σπαρτιατικός λαός, δεν εξέφερε άλλη γνώμη ή πρόταση, παρά είχε την εξουσία να επικυρώνει ή να απορρίπτει τις προτάσεις της Γερουσίας και των βασιλέων»

(«τοῦ δὲ πλήθους ἀθροισθέντος εἰπεῖν μὲν οὐδενὶ γνώμην τῶν ἄλλων ἐφεῖτο, τὴν δ' ὑπὸ τῶν γερόντων καὶ τῶν βασιλέων προτεθεῖσαν ἐπικρῖναι κύριος ἦν ὁ δῆμος»)

[Πλουτάρχου: «Λυκούργος», 6]



Όταν κάποιοι απαιτούσαν από τον Λύσανδρο να μη χρησιμοποιεί δόλο στον πόλεμο, γιατί αυτό δεν ταιριάζει στους Σπαρτιάτες, τους απογόνους του Ηρακλή, αυτός τους απάντησε ειρωνικά... «όπου δε φτάνει η λεοντή, ράβουμε κομμάτι και από γούνα αλεπούς»

(«ὅπου γὰρ ἡ λεοντὴ μὴ ἐφικνεῖται, προσαρπτόεν ἐκεῖ τὴν ἀλωπεκῆν»)

[Πλουτάρχου: «Λύσανδρος», 7.4]



Όταν ο Λύσανδρος ρώτησε τον αιχμαλωτισμένο στρατηγό των Αθηναίων, Φιλοκλή, τι ποινή θα του άξιζε, ο Φιλοκλής του απάντησε: «άσ' τα αυτά, Λύσανδρε, εδώ δεν υπάρχει δικαστής, κάνε ως νικητής αυτό που θα πάθαινες αν ήσουν ο ηττημένος!»

(«ὁ δὲ [Φιλοκλής] οὐδὲν τι πρὸς τὴν συμφορὰν ἐνδοὺς ἐκέλευσε μὴ κατηγορεῖν ὧν οὐδεὶς ἐστὶ δικαστής, ἀλλὰ νικῶντα πράττειν ἅπερ ἂν νικηθεὶς ἔπασχεν»)

[Πλουτάρχου: «Λύσανδρος», 13.1,
παράβαλε και με τον «διάλογο των Μηλίων»]



(«πολλοῦ ἂν ἄξιον εἶναι τὸν ἄτρακτον, [...] εἰ τοὺς ἀγαθοὺς διεγίγνωσκε»)

Απάντηση ενός από τους 120 Σπαρτιάτες αιχμαλώτους της Μάχης της Σφακτηρίας, σε έναν Αθηναίο που τον ειρωνεύτηκε γιατί δεν είχε σκοτωθεί και αυτός στη μάχη, και αν οι Σπαρτιάτες που σκοτώθηκαν ήταν πιο γενναίοι και άριστοι από αυτόν *(«εἰ οἱ τεθνεώτες αὐτῶν καλοὶ κάγαθοί»)*: «θα ήταν πολύ σπουδαίο βέλος για να μπορεί να ξεχωρίζει και να καρφώνει τους καλύτερους».

[Θουκυδίδη: «Ιστορία Δ'», 40.3]



«Η ανάγκη δεν μπορεί να σε κάνει να κατορθώσεις κάτι που είναι πέρα από τις δυνάμεις σου».

(«οὐδαμὰ γὰρ ἀδυνασίης ἀνάγκη κρέσσων»)

[Ηρόδοτου: Η', 172.3]

Θεσσαλοί πρέσβεις προειδοποιούν τις ελληνικές πόλεις ότι αν δε στείλουν ισχυρό στρατό να τους βοηθήσει να αντιμετωπίσουν τους Πέρσες, τότε να μην τους λογαριάζουν πια για συμμάχους και θα συμβιβασθούνε με τους Πέρσες.



«Από τον Κρόνο και τη Φιλύρα γεννήθηκε ο Κένταυρος Χείρων με τις δύο φύσεις του, από την Ιώ και τον Αστραίο άνεμοι και άστρα, από τον Πέρση και την Αστερία η Εκάτη, από δε τον Πάλλαντα και τη Στύγα η Νίκη, το Κράτος, ο Ζήλος (ζήλια) και η Βία»

(«ἐγένετο δὲ καὶ Κρόνου καὶ Φιλύρας Χείρων διφυῆς Κένταυρος, Ἡοῦς δὲ καὶ Αστραίου ἄνεμοι καὶ ἄστρα, Πέρσου δὲ καὶ Ἀστερίας Ἐκάτη, Πάλλαντος δὲ καὶ Στυγῆς Νίκη Κράτος Ζήλος Βία»)

[Απολλόδωρου: «Βιβλιοθήκη», 1.2.4]

ΠΡΟΪΣΤΟΡΙΑ

Όταν ακούμε τη λέξη Σπάρτη, το μυαλό μας πάει κυρίως στους «300» του Λεωνίδα, στην αυταπάρνηση και στον ηρωικό τους θάνατο υπέρ πατρίδος και ελευθερίας. Όμως, η ακμή της Σπάρτης βασίστηκε σε ένα μοναδικό *«ἀμίμητον»* πολίτευμα (όπως θα δούμε ότι το χαρακτήρισε ο Πλούταρχος), που επινόησε ο μεγαλύτερος νομοθέτης όλων των εποχών, ο Λυκούργος!



Υάκινθος

Σύμφωνα με τον Πausανία, πρώτος στη Λακωνία βασίλευε ο Λέλεξ και οι υπήκοοί του ονομάστηκαν Λέλεγες [«Γ' Λακωνικά», 1.1-5 και Ευριπίδη, «Ορέστης» 626 και Απολλόδωρος Γ.Χ.3]. Ο εγγονός του Λέλεγα, ο Ευρώτας, δεν είχε αρσενικά παιδιά και άφησε για διάδοχό του τον γαμπρό του τον Λακεδαίμονα (που παντρεύτηκε την κόρη του Ευρώτα, τη Σπάρτη). Από τον Λακεδαίμονα και τη Σπάρτη γεννήθηκε ο Αμύκλας, ο οποίος θεωρήθηκε και γενάρχης των Αχαιών βασιλέων της Λακεδαίμονος. Ο γιος του Αμύκλα και της συζύγου του Διομήδη ήταν ο «κάλλιστος» Υάκινθος, τον οποίο ερωτεύθηκε αλλά άθελά του εφόνευσε ο θεός Απόλλων με έναν δίσκο. Προς τιμήν αυτού του Αχαιού πρίγκιπα θεσπίστηκαν αγώνες και γιορτές, τα «Υακίνθια». Δηλαδή, εορτές προς τιμήν Αχαιού πρίγκιπα, που διατήρησαν όμως και οι Δωριείς όταν εισέβαλαν και σταδιακά επικράτησαν στη Λακεδαίμονα.



Σπαρτιάτες, Πέρσες και Αιγύπτιοι

Ο Ηρόδοτος αναφέρει ότι *«οἱ τῶν Δωριέων ἡγεμόνες Αἰγύπτιοι ἰθαγενεές»* [Ζ' 53], δηλαδή τα βασιλικά σόγια των Δωριέων είχαν αιγυπτιακή καταγωγή. Τώρα για



Ο θάνατος του Υάκινθου.

Giovanni Battista Tiepolo, 1752, ελαιογραφία σε καμβά 287 x 232 εκ.,
Museo Nacional Thyssen-Bornemisza, Μαδρίτη, Ισπανία

το πώς έγινε και οι *«Αιγύπτιοι [...] ἔλαβον τὰς Δωριέων βασιλῆας»*, ο Ηρόδοτος αναφέρει πως αυτά έχουν ειπωθεί από άλλους συγγραφείς (*«ἄλλοισι γὰρ περὶ αὐτῶν εἴρηται»*) [Ζ' 55]. Προφανώς, αφορά την καταγωγή από τον Περσέα και την κόρη του Περσέα την Γοργοφόνη, που παντρεύτηκε τον Οἶβαλο, βασιλιά της Σπάρτης, και από τους οποίους γεννήθηκε ο Τυνδάρεως, και από αυτόν ο Κάστωρ και ο Πολυδεύκης (Αχαιοί και οι δύο) [Πausανία: «Λακωνικά», I.4]. Ο Περσέας ήταν γιος της Δανάης, δισέγγονος της Σπάρτης και του Λακεδαίμονα και απόγονος της πριγκίπισσας του Άργους Ιούς (ιέρειας στο ναό της Ἴρας στο Άργος και ερωμένη του Δία, που περιπλανήθηκε κυνηγημένη από την Ἴρα και έφτασε στην Αίγυπτο, όπου παντρεύτηκε τον Αιγύπτιο βασιλιά Τηλέγονο, ο οποίος υιοθέτησε τον γιο που έκανε η Ιώ με τον βασιλιά των Αιγύπτιων θεών, τον Έπαφο). Ο τρισέγγονός της, Δαναός, επέστρεψε στο Άργος, ενώ ο αδελφός του Αίγυπτος βασιλεύσε στη Λιβύη.¹

Και συμπληρώνει ο Ηρόδοτος ότι η ομοιότητα των Σπαρτιατών με τους Αιγυπτίους βρίσκεται και στο ότι *«οἱ κήρυκες αὐτῶν καὶ ἀληταὶ καὶ μάγειροι»* είναι όλοι γιοι που κληρονόμησαν τη δουλειά του πατέρα τους [Ζ' 60] και στο ότι οι νεαροί παραμερίζουν όταν εμφανίζεται κάποιος ηλικιωμένος και σηκώνονται από τα καθίσματά τους (*«ἐξ ἔδρης ὑπανιστέαται»*) [Β' 80].

{Αλλά κι οι Πέρσες, για να καλοπιάσουν τους Έλληνες, έστειλαν πρέσβη στο Άργος, ο οποίος προσπάθησε (ανεπιτυχώς) να καλοπιάσει τους Αργεῖους λέγοντας ότι και οι δύο πλευρές είναι απόγονοι του Περσέα [Η' 150] (και του Πέρση, γιου του Περσέα), και δε θα 'πρεπε να συμμαχήσουν με τους άλλους Έλληνες εναντίον του Ξέρξη.}

Να σημειώσουμε πόση σημασία έδιναν οι αρχαίοι στη γενεαλογία και στην ηρωικότητα των προγόνων τους = ευγένεια καταγωγής, χωρίς όμως να θεωρούν την ξενική ή βαρβαρική καταγωγή κάτι αντεθνικό ή υποτιμητικό.



Σπαρτιάτες και Ισραηλίτες

Πολύ ενδιαφέρουσα είναι και η φερόμενη σχέση Σπαρτιατών και Ισραηλιτών! Ο σφετεριστής του θρόνου των Σελευκιδών, Διόδοτος Τρύφων, αρχικά συμμαχησε με τους Ιουδαίους σε βάρος των αντιπάλων του. Μετά όμως εστράφη εναντίον τους και θανάτωσε τον Αρχιερέα τους Ιωνάθαν (κατά το 143 π.Χ.). Αυτός ο Ιωνάθαν φέρεται να έστειλε επιστολή προς *«Σπαρτιάταις τοῖς ἀδελφοῖς χαίρειν»* [«Μακκαβαίων Α'» IB' 2-23]. Σ' αυτή την επιστολή ο Ιωνάθαν αναφέρεται και σε

1. Οι σχέσεις της Σπάρτης με την Αίγυπτο φαίνονται και στην τραγωδία του Ευριπίδη «Ελένη», όπου η Ωραία Ελένη δε βρέθηκε στην Τροία αλλά στην Αίγυπτο. Επίσης, ο Λυκούργος ταξίδεψε στην Αίγυπτο για να μελετήσει τους νόμους της και ο βασιλιάς Κλεομένης Γ' μετά τη Μάχη της Σελασσίας το 222 π.Χ. κατέφυγε στην Αλεξάνδρεια, στην Αυλή του Πτολεμαίου Γ' του Ευεργέτη.

παλαιότερες επιστολές που είχε στείλει ο «*Ἄρειος βασιλεύς Σπαρτιατῶν*» προς τον αρχιερέα των Ιουδαίων Ονία, «*περὶ τε τῶν Σπαρτιατῶν καὶ Ἰουδαίων ὅτι εἰσὶν ἀδελφοὶ καὶ ὅτι εἰσὶν ἐκ γένους Ἀβραάμ*» και ότι «*τὰ κτήνη ὑμῶν καὶ ἡ ὑπαρξὶς ὑμῶν ἡμῖν ἐστὶν*» [IB' 7-23]. Αν και η Σπάρτη δεν είχε ποτέ βασιλιά με το όνομα Ἄρειος, ίσως να εννοεί τον βασιλιά Ἀρέα (Ἀρεύς Α' 309-265 π.Χ.). Και στον ιστορικό Ιώσηπο Φλάβιο: «*Τελευτήσαντος δὲ καὶ τούτου ὁ υἱὸς αὐτοῦ διάδοχος τῆς τιμῆς Ὀνίας γίνεται, πρὸς ὃν ὁ Λακεδαιμονίων βασιλεὺς Ἄρειος πρεσβεῖαν τε ἐπεμφεν καὶ ἐπιστολάς, ὧν τὸ ἀντίγραφόν ἐστι τοιοῦτο: "βασιλεὺς Λακεδαιμονίων Ἄρειος Ὀνίᾳ χαίρειν. ἐντυχόντες γραφῆτινι εὖρομεν, ὡς ἐξ ἑνὸς εἶεν γένους Ἰουδαῖοι καὶ Λακεδαιμόνιοι καὶ ἐκ τῆς πρὸς Ἀβραμὸν οἰκειότητος. δίκαιον οὖν ἐστὶν ἀδελφούς ὑμᾶς ὄντας διαπέμπεσθαι πρὸς ἡμᾶς περὶ ὧν ἂν βούλησθε. ποιήσομεν δὲ καὶ ἡμεῖς τοῦτο, καὶ τὰ τε ὑμέτερα ἴδια νομιμοῦμεν καὶ τὰ αὐτῶν κοινὰ πρὸς ὑμᾶς ἔξομεν. Δημοτέλης ὁ φέρων τὰ γράμματα διαπέμπει τὰς ἐπιστολάς. τὰ γεγραμμένα ἐστὶν τετράγωνα: ἡ σφραγὶς ἐστὶν ἀετὸς δράκοντος ἐπειλημμένος"*» («βρήκαμε ένα έγγραφο ότι Ιουδαῖοι και Λακεδαιμόνιοι καταγόμαστε από την ίδια γενιά και από τον Αβραάμ. Είναι δίκαιο λοιπόν εσεῖς, αφού εἶστε ἀδελφια μας, να μας απασχολεῖτε με ὅ,τι σας απασχολεῖ. Και εμεῖς το ἴδιο. Τα δικά σας ζητήματα θα τα θεωρούμε δικά μας και τα δικά μας σαν να ἦταν κοινά») [Ιώσηπου Φλάβιου: «Ιουδαϊκή Αρχαιολογία», 12.4.10, 223-227]. Αναφέρει επίσης για κάποιον «*Εὐρυκλῆς ἀπὸ Λακεδαιμόνος*» ο οποίος ἦταν «*οὐκ ἄσημος*» στη Λακωνία, ἀλλὰ «*κακὸς δὲ τὴν ψυχὴν*» και «*δεινὸς*» στην «*κολακείαν*», ο οποίος γενικά προκαλοῦσε ἀναστάτωση με τις συκοφαντίες του [16,10].

Επίσης, κατά το 177 π.Χ., «*παραλαβόντος τὴν βασιλείαν Ἀντιόχου τοῦ προσαγορευθέντος Ἐπιφανοῦς*», ο αρχιερέας Ιάσων (ἀδελφός του Ονίου III), αφού θανάτωσε τους ἀντιπάλους του που υποστήριζαν τον ἄλλο αρχιερέα Μενέλαο (ἐπιφανεῖς Ἰσραηλίτες με ἐλληνικό και σπαρτιατικό ὄνομα!), κυνηγήθηκε και «*ἀπώλετο πρὸς Λακεδαιμονίους ἀναχθεὶς ὡς διὰ τὴν συγγένειαν τευξόμενος σκέπης*» [«Μακκαβαίων Β'», Ε' 9] (αυτός που τόσους εἶχε διώξει ἀπὸ τη χώρα τους, πέθανε στη Λακωνία ὅπου εἶχε πάει να βρει προστασία λόγω της γενεαλογικῆς σχέσης). Υπάρχει ἀναφορά και σε ἐπιστολή που υποτίθεται ὅτι ἔστειλε στους Σπαρτιατῆς ο «*Λεύκιος ὕπατος Ρωμαίων*», ο οποίος ζητάει ἀπὸ αὐτούς (και ἀπὸ πλῆθος ἄλλων χωρῶν) να μη συμμαχήσουν και «*μὴ πολεμήσωσιν*» με τους Ιουδαίους [«Μακκαβαίων», ΙΕ' 15-24]. Ἀκόμα και αν οι ἐπιστολές ετούτες ἦταν ἀνύπαρκτες, οι ἀναφορές αὐτές μέσα στην Παλαιὰ Διαθήκη, δείχνουν ὅτι η φήμη της Σπάρτης, παρά την παρακμή της (ἦταν περίοδος ἐξάρτησης ἀπὸ τη Ρώμη και συνεχῶν ἀντιπαραθέσεων με την Αχαική Συμπολιτεία), ἐνέπνεε ἀκόμα σεβασμό.



Τρωικός Πόλεμος και η κάθοδος των Δωριέων

Κατά την περίοδο του Τρωικού Πολέμου (κάπου μεταξύ 1230-1150 π.Χ. – οι ιστορικοί δεν έχουν καταλήξει σε πιο συγκεκριμένες χρονολογίες· ίσως 1194-1184 π.Χ.), στη Λακωνική εβασίλευαν οι «Αχαιοί» του Μενελάου. Η εκστρατεία στην Τροία ίσως προκάλεσε πίσω στην Ελλάδα κάποια κενά και εσωτερική αναστάτωση. Ο Πλάτων γράφει ότι όσα χρόνια η Τροία (το Ίλιον) «*ἐπολιορχεῖτο*» από τους Έλληνες, «*οἱ οἴκοι τῶν πολιορκούντων*» βρέθηκαν σε αναστάτωση («*κακὰ πολλὰ συνέβαινεν γιγνόμενα*») και όταν επέστρεφαν στις πόλεις τους, οι «*νέοι*» τους υποδέχθηκαν με πολύ αρνητική προδιάθεση («*οὐ καλῶς οὐδ' ἐν δίκῃ ὑπεδέξαντο*»). Επακολούθησαν φόνοι και σφαγές και διωγμοί. Λέει και κάτι περιέργο... Αυτοί που επέστρεψαν και εκδιώχθηκαν, μάλλον αναμείχθηκαν με δωρικά φύλα στη Δωρίδα [βλ. και Ηρόδ. Α' 56] και επέστρεψαν στην Πελοπόννησο ως «*Δωριῆς*», επειδή τους συμάζεψε ο (αρχηγός των Δωριέων) Δωριάς [«*Νόμοι*», 682 d-e]. Κατά τον Ηρόδοτο, πήραν το όνομα Δωριείς αφού εγκαταστάθηκαν στην Πελοπόννησο [Α' 56].

Γενικά, θα έλεγα ότι ίσως οι εμφύλιες συγκρούσεις μεταξύ των Μυκηναίων, με ταυτόχρονη κάθοδο δωρικών φύλων, ίσως κάποιος λοιμός και εισβολές από τους «*λαούς της θάλασσας*» που κατέλυσαν, περίπου μέχρι το 1100 π.Χ., τον Μυκηναϊκό Πολιτισμό, προκάλεσαν μία κατάσταση «*ελλαδικού μεσαίωνα*» από το 1100-850 π.Χ. Ο Ηρόδοτος αναφέρει ότι όταν το κρητικό εκστρατευτικό σώμα επέστρεψε από την Τροία στην Κρήτη, αντιμετώπισε «*λιμόν τε καὶ λοιμόν*», δηλαδή πείνα και κάποιας μορφής πανώλη [7' 171]! Μήπως αυτή η πανούκλα δεν περιόριστηκε στη Κρήτη, αλλά εξαπλώθηκε και προκάλεσε τον λεγόμενο «*μεσαίωνα*» μέχρι το 850 π.Χ.;

Όπως θα δούμε παρακάτω, ο Ηρόδοτος και ο Πλούταρχος περιγράφουν ότι πράγματι κατά τον 9ο π.Χ. αιώνα επικρατούσε και στη Σπάρτη «*ανομία*» και «*κακονομία*»!



Δωριείς και Αχαιοί

Για την κάθοδο των Δωριέων στη Λακωνική και για το πώς προσμείχθηκαν διοικητικά, φυλετικά πολιτιστικά και πολιτικά με τους διαδόχους του ομηρικού βασιλιά Μενελάου και της Ωραιάς Ελένης, δεν έχουμε σαφή γνώση· η πληροφόρηση είναι λίγη και συγκεχυμένη.

Ίσως, όμως, τα δωρικά φύλα που εισέβαλαν στη Λακωνική να ενσωμάτωσαν

σταδιακά στις τάξεις τους την παλαιά αχαιϊκή αριστοκρατία, αν και ο Στράβων αναφέρει ότι μετά *«τὴν τῶν Ἡρακλειδῶν κάθοδον»* οι Αχαιοί *«μετανέστησαν ἐκ τῆς Λακωνικῆς εἰς τὴν τῶν Ἰώνων τὴν καὶ νῦν Ἀχαιῖαν καλουμένην»* [«Γεωγραφικά», 8.5.5].

Ο Αγιάδης βασιλιάς Κλεομένης Α', κατά το 510 π.Χ., όταν εισέβαλε στην Αθήνα, απάντησε στην ιέρεια του ναού της Ακρόπολης των Αθηνών (όταν αυτή του είπε ότι απαγορεύεται η είσοδος στους Δωριείς): *«ἼΩ γύναι, ἀλλ' οὐ Δωριεύς εἰμι ἀλλ' Ἀχαιός»* [Ηροδότου: «Ιστορία Ε'», 72], δηλαδή δεν είμαι Δωριεύς αλλά Αχαιός στην καταγωγή.



Αχαιϊκή παρουσία στη Σπάρτη

Φαίνεται, λοιπόν, ότι οι Δωριείς που κατέκτησαν τη Λακωνική δεν εξαφάνισαν τις αχαιϊκές συνήθειες και παραδόσεις, αλλά ενσωμάτωσαν πολλές από αυτές στα δικά τους ήθη, όπως ίσως να ενσωμάτωσαν και τα αρχοντικότερα σόγια που ενέπνεαν σεβασμό!

Ο Ισοκράτης (περί το 366 π.Χ.) αναφέρει ότι στις Θεραπνές (στην αριστερή πλευρά του Ευρώτα) ακόμα έκαναν θυσίες για τον Μενέλαο και την Ελένη. Αυτό μαρτυρεί ότι τους θεωρούσαν κάτι σπουδαίο και ιερό και προγονικό τους. Μάλιστα, τους λάτρευαν όχι σαν ήρωες αλλά σαν θεούς! (*«καὶ νῦν ἐν Θεράπναις τῆς Λακωνικῆς θυσίας αὐτοῖς ἀγίας καὶ πατρίας ἀποτελοῦσιν οὐχ ὡς ἦρωσιν ἀλλ' ὡς θεοῖς ἀμφοτέροις οὖσιν»*) [Ισοκράτης: «Ελένης Εγκώμιον», 63]. Και στα «Λακωνικά» ο Πausanias αναφέρει ότι υπήρχε κωμόπολη που την έλεγαν «Θεράπνη», η οποία πήρε το όνομά της από *«τῆς Λέλεγος θυγατρός»*. Εκεί υπήρχε *«Μενελάου ναός»*, *«καὶ Μενέλαον καὶ Ἐλένην ἐνταῦθα ταφῆναι λέγουσιν»* (λένε ότι εκεί είχαν ταφεί ο Μενέλαος και η Ελένη [3.19.9]! Υπήρχε και δεύτερο ιερό της Ελένης (*«Ἐλένης δὲ ἱερά [...] μὲν πλησίον τοῦ τάφου τοῦ Ἀλκιμᾶνος»*) [3.15.3].

Και πολλά ακόμα τα δείγματα ότι υπήρχε συνέχεια από την αχαιϊκή στη δωρική Σπάρτη: Τα «Υακίνθια» ήταν γιορτές προς τιμήν του Αχαιού πρίγκιπα Υάκινθου. Τα «Καρνεῖα» –κάτι σαν το σημερινό «Πανηγύρι του Μυστρά»– εορτάζοντο και πριν από την κάθοδο των Δωριέων [Pausanias: «Λακωνικά», 3.13.3]. Ο Pausanias γράφει ότι ο Καρνεῖος *«τιμὰς εἶχεν ἐν Σπάρτῃ καὶ πρὶν Ἡρακλείδας κατελθεῖν»*. Ο Pausanias εἶδε και εἰκόνα της Κλυταιμνήστρας (*καὶ Κλυταιμνήστρας ἐστὶν ἐνταῦθα εἰκῶν»*), *«καὶ ἄγαλμα Ἀγαμέμνονος»* που θεωρούσαν ότι εκεί ήταν και το *«μνημα»* του. Υπήρχε τάφος του Αχαιού *«Κυνόρτου τοῦ Ἀμύκλα»* [3.13.1], τάφος του Ορέστη (ο γιος του Αχαιού βασιλιά Αγαμέμνονα) (*«Ὁρέστου δὲ τοῦ Ἀγαμέμνονος πρὸς αὐτῶ»*

τάφος) [3.11.10], ηρώο του Ίοπα που έζησε την πανάρχαιη εποχή του Λέλεγα («*ἡρώᾳ ἐστὶν Ἰοπός τε κατὰ Λέλεγα ἢ Μύλητα γενέσθαι*») [3.12.5], ηρώο του Αχαιού Πλευρώνα, προγόνου της μητέρας των παιδιών του επίσης Αχαιού Τυνδάρεω (πατέρα της ωραίας Ελένης) («*τούτου δὲ ἐν δεξιᾷ Πλευρώνος ἡρώων*») [3.13.8]. Επίσης, βρήκε «*Τυνδάρεω μνηῆμα*» [3.17.4], αλλά και το «*μνηῆμα*» του «*Ἴππου τοῦ Τυνδάρεω*» [3.20.8] {ο Τυνδάρεως έβαλε τους μνηστήρες της Ελένης να ορκιστούν ότι θα υπερασπιστούν την Ελένη και όποιοι επιλεγεί ως σύζυγός της, έστω και αν νομίζει ο καθένας ότι αδικήθηκε!}. Επίσης, σημείωσε και «*τὸ ἄγαλμα τῆς Αἰδοῦς*» που αφιέρωσε ο πατέρας της Πηνελόπης Ικάριος όταν την πάντρεψε με τον Οδυσσέα! [3.20.10].

Βέβαια, αυτά θα μπορούσαν να αφορούν μόνο τους αχαιϊκής καταγωγής περιοίκους και όχι τους αρχαίους Δωριείς (ή και επινοήσεις για την προσέλκυση τουριστικού συναλλάγματος, καθώς φαίνεται η αίγλη της αρχαίας Σπάρτης προσέλκυε πολλούς επισκέπτες για τα μέτρα της εποχής, χρήματα για τους ντόπιους), και μάλιστα κατά το 160 μ.Χ. περίπου, όταν τα κατέγραψε όλα αυτά ο Πausανίας (όπου είχε ατονήσει η δωρικήτητα της Λακεδαιμόνος).

Και όμως, όλα αυτά τα μνημεία ήταν κτισμένα αιώνες πριν, και μάλλον φαίνεται ότι τα είχαν σεβασθεί και υιοθετήσει οι Δωριείς Σπαρτιάτες. Αλλά και ο Ηρόδοτος περιγράφει ότι στη Σπάρτη υπήρχε ναός («*ἱρὸν*») αφιερωμένος στον αγγελιαφόρο του Αγαμέμνονα, τον Ταλθύβιο. Οι «*Ταλθυβιάδαι*» είχαν το προνόμιο να είναι κήρυκες στη Σπάρτη και για τη Σπάρτη! [Ηρόδοτου: Η', 134]. Δηλαδή οι Δωριείς δε φαίνεται να είχαν αποξενωθεί από τις αχαιϊκές παραδόσεις.



Επιμειξία δωρικών και αχαιϊκών αρχοντικών σογιών;

Ένα βασικό χαρακτηριστικό της δωρικής Σπάρτης ήταν η διπλή βασιλεία. Αν και στην ιστορία της ομηρικής περιόδου δεν περιγράφεται κάτι περί διπλής βασιλείας, επειδή τα αχαιϊκά βασιλικά σόγια ήταν πολύ αρχαιότερα και υψηλού κύρους και φήμης, ίσως τα δωρικά αριστοκρατικά σόγια να επιθυμούσαν επιμειξία μαζί τους. Έτσι, με την επικράτηση των Δωριέων στη Λακωνική, να δημιουργήθηκε ο θεσμός της διπλής βασιλείας ή δύο βασιλείων που τελικά οδήγησε στον θεσμό της διπλής βασιλείας, πριν τον επισημοποιήσει στους νόμους του ο Λυκούργος. Ίσως τα δύο ή τρία βασιλικά σόγια να αφορούσαν τους ηγέτες των 2-3 πρώτων δωρικών κωμοπόλεων. Πολλές θεωρίες αλλά τίποτα σίγουρο.

Ο Σπαρτιάτης γυμνασιάρχης και ιστορικός Παναγιώτης Χ. Δούκας (θεϊός του παππού μου), στο σπουδαιότατο έργο του «*Η Σπάρτη διά Μέσου των Αιώνων*»

καταλήγει στο συμπέρασμα ότι πριν από τις μεταρρυθμίσεις του Λυκούργου τα δύο βασιλικά γένη, οι «ἀρχαιότεροι και ἐπισημότεροι Αἰγιᾶδαι» και οι «Εὐρυπωντίδαι... ἔχουσι τοὺς αὐτοὺς θεσμοὺς τῶν Ἀχαικῶν προϊστορικῶν χρόνων... βλέπομεν τοὺς βασιλεῖς τηροῦντας ἀπαραβίαστα και ὄλως ξένα πρὸς τὰ δωρικά ἦθη δικαιώματα ἀπέναντι τοῦ λαοῦ... εἶναι δὲ πάντα ταῦτα λείψανα χρόνων προγενεστέρων τῆς καθόδου τῶν Δωριέων» [Βιβλίο Β', κεφ. Β', σελ. 62-65].



Βασική περίοδος σπαρτιατικής ιστορίας

Θα χωρίζω λοιπόν την ιστορία της Σπάρτης στις εξής περιόδους:

- 1. 1500 - 1100 π.Χ.** Αχαιική - Μυκηναϊκή περίοδος («του Μενελάου»), πολύ χονδρικά παράλληλα με την ακμή και παρακμή του Μυκηναϊκού Πολιτισμού.
- 2. 1100 - 850 π.Χ.** Κάθοδος των Δωριέων και ένας ιδιότυπος σκοτεινός «μεσαιώνας» με ελάχιστες σωζόμενες ουσιαστικές πληροφορίες.
- 3. 850/830 - 371 π.Χ.** Η ακμή της Σπάρτης που τελειώνει με τη συντριβή των Σπαρτιατών από τους Θηβαίους στη Μάχη στα Λεύκτρα.
- 4. 371 - 221 π.Χ.** Περίοδος παρακμής της ανεξάρτητης Σπάρτης, που τελειώνει με την ήττα του Κλεομένη Γ' στη Μάχη της Σελλασίας έξω από τη Σπάρτη το 222 π.Χ. από τον Μακεδόνα Αντίγονο Γ' Δώσωνα.
- 5. 221 π.Χ. - 188 π.Χ.** Συνεχιζόμενη παρακμή και σταδιακή εξαφάνιση του αρχαίου τρόπου ζωής.
- 6. 188 π.Χ.** Καταστροφή των θεσμών του Λυκούργου από τον Φιλοποίμενα.
- 7. 188 π.Χ. - 396 μ.Χ.** Ρωμαϊκή κυριαρχία, που επέτρεψε μία περίοδο ηρεμίας και ευημερίας, αναβίωσης κάποιων θεσμών όπως της Γερουσίας, αλλά μέσα σε στενά γεωγραφικά πλαίσια και υπό το άγρυπνο μάτι της Ρώμης. Ολοκληρωτική καταστροφή της πόλης από τον Βησιγόθο Αλάριχο Α' το 396-397 μ.Χ. και μετέπειτα επέλαση του χριστιανισμού. Ας σημειώσουμε ότι το 214 μ.Χ., ο αυτοκράτορας Καρακάλλας, εκστρατεύοντας κατά των Πάρθων, στρατολόγησε σπαρτιατικό λόχο από 500 άνδρες που πολεμούσαν ως φάλαγγα!





«φιλοσοφία γὰρ ἔστιν παλαιστάτη τε καὶ πλείστη τῶν Ἑλλήνων ἐν Κρήτῃ τε καὶ ἐν Λακεδαιμόνι, καὶ σοφισταὶ πλείστοι γῆς ἐκεῖ εἰσιν»

«Από τις ελληνικές χώρες, η φιλοσοφία πρωτοφάνηκε στην Κρήτη και στη Σπάρτη και εκεί είναι περισσότερο απλωμένη· σε κανένα άλλο μέρος του κόσμου δε βρίσκονται τόσο δάσκαλοι της φιλοσοφίας όσοι εκεί».

[Πλάτωνα: «Πρωταγόρας»]

«Λακεδαιμόνιοι ἐλεύθεροι γὰρ ἔοντες οὐ πάντα ἐλεύθεροι εἰσὶ· ἔπεστι γὰρ σφι δεσπότης νόμος, τὸν ὑποδειμαίνουσι πολλῶ ἔτι μᾶλλον ἢ οἱ σοὶ σέ»

«Οι Σπαρτιάτες είναι ελεύθεροι, αλλά όχι για όλα. Δεσπότης (αφεντικό) τους είναι ο “νόμος”, τον οποίο φοβούνται πιο πολύ απ’ ό,τι οι υπήκοοί σου φοβούνται εσένα (Ξέρξη)».

[Ηροδότου: «Ιστορίαι», Ζ’]



Εκδόσεις ΨΥΧΟΓΙΟΣ
www.psichogios.gr



ΚΩΔ. ΜΗΧ/ΣΗΣ: 26110